

Todas as dimensões em cm  
Tolerância dimensional: +/- 0,5 cm

**PVP**  
**Recomendado**

**Modelo SLT Apoios de pés fixos** **2 690 €**

Chassi a 70° com apoio de pés integrado  
(sem apoio de pés e sem proteções laterais)

Comprimento do chassi (para tipo de chassi a 70°) 55 cm – curto, para SD 34–38 59 cm – médio, para SD 40–42 63 cm – longo, para SD 44–46	O comprimento total depende da posição das rodas e da posição do apoio de pés Comprimento do chassi para UNITOMIC: L + 3 cm	Código 405 <input type="checkbox"/>
--	---	--

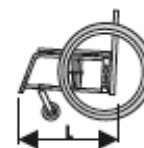

**Modelo AR Apoios de pés destacáveis** **2 690 €**

Chassi com apoio de pés amovível  
(sem apoio de pés e sem proteções laterais)

Comprimento do chassi com suporte do apoio de pés 58 cm – curto, para SD 34–38 62 cm – médio, para SD 40–42 66 cm – longo, para SD 44–46	O comprimento total depende da posição das rodas e da posição do apoio de pés Comprimento do chassi para UNITOMIC: L + 3 cm	Código 505 <input type="checkbox"/>
--	---	--

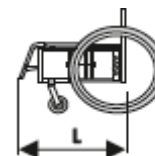

Capacidade até  
100 kg (SW 32 até 36 cm)  
120 kg (SW 38 até 46 cm)  
peso do utilizador: \_\_\_\_\_ kg

**Medidas básicas**
**Largura do assento (SW)**
32 34 36 38 40 42 44 46

**Especial (SW)**
48 50 Código 409B

**182 €**
**Profundidade do assento (SD)**
34\* 36\* 38\* (chassi curto – apenas com proteção de vestuário envolvente)

40 42 (chassi médio)

44 46 (chassi longo)

**Especial (SD)**
48 50 Código 409

**152 €**
**Altura do encosto (BH)**
30 35 40 45

Regulável em +2,5 cm

(não compatível com encosto UNITOMIC)

**Comprimento da perna inferior (LLL):**

LLL: ..... cm

a partir de 32 / 35 cm (sem almofada)

Slade SLT a partir de 35 cm (de 28 cm\*)

Slade R a partir de 32 cm (de 28 cm\*)

máx. LLL = SH – 3 cm

**Ver dados técnicos**

## Altura do assento

### Altura do assento em cm

(ver possíveis combinações de rodas)

(sem almofada do assento)

Frente: \_\_\_\_\_ cm

(standard = 48 / 49 cm)

Traseira: \_\_\_\_\_ cm

(standard = 45 / 46 cm)

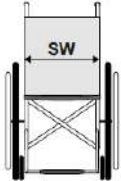
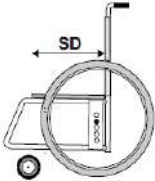
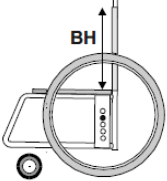

Dados técnicos		
<p>Largura do assento (SW) medida do exterior da cruzeta ao exterior da cruzeta + 6 mm</p> 	<p>Profundidade do assento (SD) medida desde o tubo traseiro até à extremidade posterior do estofamento do assento</p> 	<p>Altura do encosto (BH) medida desde a aresta superior do estofamento do assento até à aresta superior do estofamento do encosto</p> 

Comprimento da perna inferior (LLL): 35 a 49 cm

Largura total da cadeira de rodas:	com rodas e aro de propulsão	SW + 18 cm*
	com travão de tambor	SW + 20 cm*
		*+1,5 cm proteção lateral RACY
Dimensão em dobragem:	com rodas	cerca de 30 cm
	com travão de tambor	cerca de 32 cm
	sem rodas	cerca de 22 cm

Carga máxima: 120 kg

Peso:	configuração standard (sem rodas traseiras)	a partir de 11 kg (a partir de 8,5 kg)
-------	---	---

## Altura do assento (SH) (até ao estofamento do assento)









Slade (Roda traseira 24" / forqueta curta 39×132 / forqueta longa 39×170)

Roda traseira	Roda dianteira – forqueta		Altura mínima do assento		Altura máxima do assento	
			Frente	Trás	Frente	Trás
22 polegadas	4"	curta	43 cm	39 cm	46 cm	46 cm
		longa	46 cm	39cm	50 cm	49 cm
	5"	curta	44 cm	39 cm	47 cm	46 cm
		longa	46 cm	39 cm	51 cm	49 cm
	6"	curta	45 cm	39cm	48 cm	48 cm
		longa	48 cm	39 cm	52 cm	51 cm
24 polegadas	4"	curta	44 cm	43 cm	46 cm	46 cm
		longa	46 cm	43 cm	50 cm	49 cm
	5"	curta	44 cm	43 cm	47 cm	46 cm
		longa	47 cm	43 cm	51 cm	50 cm
	6"	curta	45 cm	43 cm	48 cm	46 cm
		longa	48 cm	43 cm	52 cm	51 cm

Todas as medidas ± 0,5 cm

Nota: com travão de tambor é necessário acrescentar +2 cm!









Nota: nas rodas dianteiras em PU preto, a altura mínima do assento com forqueta curta e extra curta não é possível.

cor do chassi												
Devido ao material, são possíveis diferentes tonalidades de cor.												
brilhante	<input type="checkbox"/>		25 RAL 9010 branco	<input type="checkbox"/>		06 dorment red	<input type="checkbox"/>		64 verde-petróleo metalizado	<input type="checkbox"/>		prateado metalizado
	<input type="checkbox"/>		30 RAL 1021 amarelo-dourado metalizado	<input type="checkbox"/>		53 cassis brilhante	<input type="checkbox"/>		50 verde-maçã	<input type="checkbox"/>		platina metalizado
	<input type="checkbox"/>		24 RAL 1028 amarelo-melão	<input type="checkbox"/>		59 azul atlântico metalizado	<input type="checkbox"/>		51 verde-maçã metalizado	<input type="checkbox"/>		RAL 9005 preto
	<input type="checkbox"/>		27 laranja-mandarina metalizado	<input type="checkbox"/>		16 RAL 5002 azul ultramarino	<input type="checkbox"/>		60 verde-mojito metalizado			
	<input type="checkbox"/>		41 RAL 3020 vermelho-tráfego metalizado	<input type="checkbox"/>		17 azul dorment						

met. = metalizado

mate / acetinado	<input type="checkbox"/>		76 branco acetinado	<input type="checkbox"/>		70 azul ultramarino acetinado	<input type="checkbox"/>		77 prateado metalizado acetinado			
	<input type="checkbox"/>		05 amarelo-dourado metalizado acetinado	<input type="checkbox"/>		75 verde-petróleo metalizado acetinado	<input type="checkbox"/>		78 platina metalizado acetinado			
	<input type="checkbox"/>		00 laranja-mandarina metalizado acetinado	<input type="checkbox"/>		73 verde-amarelado metalizado acetinado	<input type="checkbox"/>		22 RAL 9011 preto mate			
	<input type="checkbox"/>		07 vermelho-tráfego metalizado acetinado	<input type="checkbox"/>		74 verde-mojito metalizado acetinado	<input type="checkbox"/>		58 preto acetinado			
	<input type="checkbox"/>		71 azul atlântico metalizado acetinado									

met. = metalizado

cores do estofamento										
mate / acetinado	<input type="checkbox"/>		DE290 preto	tecido respirável do estofamento	<input type="checkbox"/>		AG410 amarelo	<input type="checkbox"/>		AG451 azul-rei
	<input type="checkbox"/>				<input type="checkbox"/>		AG430 vermelho	<input type="checkbox"/>		AG460 limão
	<input type="checkbox"/>				<input type="checkbox"/>		AG441 rosa	<input type="checkbox"/>		AG470 cinzento
	<input type="checkbox"/>				<input type="checkbox"/>		AG450 azul ultran	<input type="checkbox"/>		AG490 preto
	apenas para estofamento de encosto regulável									
Código 201 <span style="float: right;">68 €</span>										

## acessórios do chassi

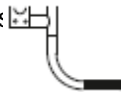
Ponteira do apoio de pé:  <input type="checkbox"/> direita <input type="checkbox"/> esquerda Código 105 <input type="checkbox"/>	69 €
--	------

Rodas de trânsito  Código 102 <input type="checkbox"/> Par	234 €
--	-------

Suporte para bengala, em alumínio Código 103 <input type="checkbox"/> unidade	Para 2 canadianas <input type="checkbox"/> direita <input type="checkbox"/> esquerda	82 €
--	---	------

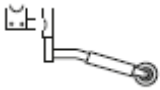
Antivolteio  Código 104 <input type="checkbox"/> unidade	<input type="checkbox"/> direita <input type="checkbox"/> esquerda	140 €
---	--	-------

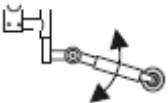
Roda anti-volteio com ajuste em altura e segmento dentado  Código 2405 <input type="checkbox"/> unidade	<input type="checkbox"/> direita <input type="checkbox"/> esquerda	181 €
---	--	-------

## Notas

BASIC-Line	
<p>A BASIC-Line é o equipamento standard.</p> <p>Apenas alguns componentes estão disponíveis com chassis pintado por pintura a pó e o estofamento é standard.</p>	<p><input type="checkbox"/> Código 439B</p>
<b>standard</b>	

TREND-Line	
<p>Se encomendar a TREND-Line, existe uma variedade de acessórios também na cor da cadeira de rodas.</p> <p>É igualmente possível selecionar um estofamento respirável</p>	<p><input type="checkbox"/> Código 439T</p>
	104 €

HIGH-Line	
<p>A HIGH-Line otimiza o design ao permitir encomendar vários acessórios na cor da cadeira de rodas.</p> <p>É também possível encomendar o estofamento com design SLIMLINE.</p>	<p><input type="checkbox"/> Código 439H</p>
	256 €

acessórios do chassi			
Visão geral – Edition-Line Slade			
	BASIC-Line	TREND-Line	HIGH-Line
Placa do eixo	Anodizado preto	Cor da cadeira	Cor da cadeira
Capa da placa do eixo		Anodizado preto	Anodizado preto
Aro de propulsão em alumínio			Cor da cadeira
Adaptador da roda dianteira			
Tampa do adaptador da roda			
Tampa para extensor			
Forqueta		Cor da cadeira	
Plataforma do apoio de pés	Cor da cadeira		
Partes frontais do chassi	Cor da cadeira	Cor da cadeira	Cor da cadeira
Partes traseiras do chassi			
Barra cruzada			
Suporte do apoio de pés (Slade 505)			
Proteção lateral			
Estofamento standard	estofamento	estofamento	estofamento
Estofamento em tecido respirável e monocor			
estofamento em tecido respirável design SLIMLINE			
Edition-Line Slade	Standard	incluído no CÓDIGO 201	incluído no CÓDIGO 201 incluído no CÓDIGO 202 Design SLIMLINE para encosto regulável e respirável 1/2 ▶ estofamento bicolor
			
para mais informação veja a pág. 7			



## Notas

## Slade SLT

### chassi

#### Chassi com 80°

Comprimento do chassi  
cerca de 4 cm mais curto



Código 401

Chassi a 80° apenas com roda  
dianteira de 4" / 5"  
apenas em combinação com  
CÓDIGO 405  
não em combinação com  
CÓDIGO 4591 ou 2459

#### Chassi em V – frontal

(a partir de SW 38 cm)

(apenas possível com apoio de pés – Código 440)

Código 421

174 €

#### Chassi com desvio para o interior

(a partir de SW 38 cm)



Código 4593

Códigos 401, 4591, 4592, 2459 ou  
421

174 €

#### Chassi de abdução

Chassi frontal com abdução (6 cm)

a partir de LLL 38 cm

a partir de câmbor 4°

não em combinação com **CÓDIGOS 4591, 402 ou 403**



Código 4592

Comprimento total do  
chassi é 6 cm mais  
longo

286 €

#### Chassi para espasticidade

Chassi traseiro em aço

Recomendado para espasticidade acentuada

Código 426

348 €

#### Chassi frontal especial

Fixação da roda dianteira ligeiramente deslocada

não em combinação com os **Códigos 401, 4592 ou 4593**

não disponível para **chassi curto**

Código 426



234 €

## Slade AR

### chassi

#### Chassi de abdução – frontal

Chassi frontal com abdução de 6 cm  
a partir de LLL 35 cm  
(não em combinação com CÓDIGO 402 ou 403)



Código 522

286 €

#### Chassi para espasticidade

Chassi traseiro em aço  
Recomendado para espasticidade acentuada

Código 426

348 €

### acessório chassi

#### Chassi frontal reforçado para propulsão elétrica

(por exemplo, para acoplamento **e-Fix** ou **e-motion**)  
(para chassi 405 e chassi 505)

Código 425

260 €

### apoio de pés

#### Apoio de pés simples

(plataforma pintada na cor do chassi)



Código 440

301 €

#### Proteção lateral para apoio de pés

Código 440S



98 €

### apoio de pés único

#### Apoio de pés simples em perfil de alumínio ângulo regulável

(pintado na cor do chassi)

Código 442

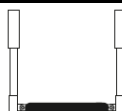

320 €

#### Apoio de pés simples, perfil plano ângulo regulável

(pintado na cor do chassi)

Código 4421

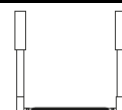

320 €

#### Mecanismo de abertura lateral

(apoio de pés simples basculante para o exterior)

a partir de LLL 38 cm

apenas com **Código 442** ou **Código 4421**

Código 418



168 €

<b>Bloqueio para espasticidade do apoio de pés simples</b>		
apoio de pés em perfil de alumínio	apoio de pés em perfil plano de alumínio	
<input type="checkbox"/> Código 122	<input type="checkbox"/> Código 1122	84 €
apenas com Código 442 ou Código 4421		

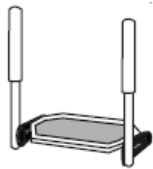
<b>Apoio de pés simples em perfil de alumínio, deslocado</b>		
com suporte do apoio de pés e plataforma de fixação		
ângulo regulável		
		
	a partir de LLL 28 cm	
	placa de aperto 85 mm	
<input type="checkbox"/> Código 4427		340 €

<b>Apoio de pés simples em perfil plano, deslocado</b>		
com suporte do apoio de pés e placa de aperto montada de forma deslocada		
ângulo regulável		
		
	a partir de LLL 28 cm	
	placa de aperto 85 mm	
<input type="checkbox"/> Código 4429		340 €

**apoio de pés duplo**

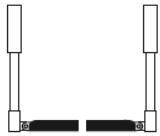
<b>Apoios de pés duplos em perfil de alumínio ângulo regulável</b>		
(pintados na cor do chassi)		
		
<input type="checkbox"/> Código 514 par		362 €

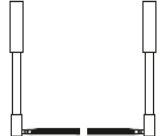
<b>Apoios de pés duplos em perfil plano de alumínio ângulo regulável</b>		
		
<input type="checkbox"/> Código 5141 par		362 €

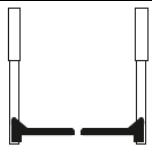
<b>Apoios de pés duplos em plástico, pretos ângulo regulável</b>		
(a partir de SW 36)		
		
<input type="checkbox"/> Código 443 par		296 €

<b>Apoio de pés duplo em perfil de alumínio, deslocado</b>		
		
<input type="checkbox"/> Código 4426		376 €

## Apoio de pés duplo em perfil plano, deslocado

com suporte do apoio de pés e placa de aperto montada de forma deslocada  
ângulo regulável

a partir de LLL 28 cm  
placa de aperto 85 mm

□ Código 4428



376 €

## SLADE

### SLADE

encosto com estofamento regulável  
com design **SLIM-Line**



encosto **UNITOMIC** com estofamento regulável  
com design **SLIM-Line**



## encosto

### Encosto com estofamento regulável

standard



Código 447

### Encosto com estofamento regulável e pegas reguláveis em altura

15 cm (*standard*)

35 cm (*longo*)

Código 448

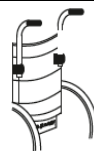

256 €

### Segmento multi-ajustável para regulação do ângulo do encosto

(*para encosto reto*)

a partir de BH 35

**Nota:** apenas em combinação com **Código 447** ou **Código 448**

Código 407



202 €

### Punhos de empurrar rebatíveis

apenas em combinação com **Código 109**

encosto com estofamento regulável

não compatível com travão de tambor,

punhos reguláveis em altura ou encosto **UNITOMIC**

Código 4107

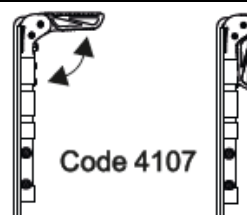

Code 4107

158 €

### Sem estofamento de encosto

(*apenas em combinação com Código 447 ou Código 448*)

Código 507

### Design SlimLine para encosto regulável e respirável

(*tecido AG410 – AG490*)

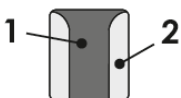

Estofamento bicolor

cor 1 (interior):

cor 2 (exterior):

standard = preto AG490

(*apenas possível em combinação com CÓDIGO 201*)

Código 202

82 €

### Design SlimLine

no encosto **MATRIX-Aktiv**



### Sistema de encosto MATRIX

almofada de encosto leve, respirável, com suportes reguláveis individualmente e design **Slim-Line**

<b>Encosto MATRIX-Aktiv</b> com profundidade de contorno de 7 cm	<input type="checkbox"/> adaptador 20×20	: Aktiv-KH
	<input type="checkbox"/> encosto de cabeça Aktiv (15×15)	: Aktiv-K
	<input type="checkbox"/> adaptador Ø19	: Aktiv-KLH
	<input type="checkbox"/> encosto de cabeça leve (Ø18,7)	: Aktiv-KL
	<input type="checkbox"/> suporte lateral reto	: SPG
	<input type="checkbox"/> suporte lateral recortado	: SPA
<input type="checkbox"/> Código Aktiv	Consultar tabela de preços Matrix	

Nota: a redução de preço do estofamento do encosto já está considerada no preço MATRIX.

<b>Encosto MATRIX-Vario</b> com profundidade de contorno de 12 cm	<input type="checkbox"/> adaptador 20×20	: Vario-KH
	<input type="checkbox"/> encosto de cabeça Aktiv (15×15)	: Vario-K
	<input type="checkbox"/> adaptador Ø19	: Vario-KLH
	<input type="checkbox"/> encosto de cabeça leve (Ø18,7)	: Vario-KL
	<input type="checkbox"/> ajuda de posicionamento (Ø18,7)	: Aktiv-KLP
<input type="checkbox"/> Código Vario	Consultar tabela de preços Matrix	

Nota: a redução de preço do estofamento do encosto já está considerada no preço MATRIX.

<b>Encosto MATRIX-VarioT</b> com profundidade de contorno de 18 cm	<input type="checkbox"/> adaptador 20×20	: Vario-KH
	<input type="checkbox"/> encosto de cabeça Aktiv (15×15)	: Vario-K
	<input type="checkbox"/> adaptador Ø19	: Vario-KLH
	<input type="checkbox"/> encosto de cabeça leve (Ø18,7)	: Vario-KL
	<input type="checkbox"/> ajuda de posicionamento (Ø18,7)	: Aktiv-KLP
<input type="checkbox"/> Código VarioT	Consultar tabela de preços Matrix	

Nota: a redução de preço do estofamento do encosto já está considerada no preço MATRIX.

<b>Encosto UNITOMIC*</b> com encosto regulável ( <i>encosto anatômico</i> ) a partir de BH 35	
<b>Informação: Selecionar profundidade do assento 2 cm mais curta</b>	
<input type="checkbox"/> Código 446	214 €

<b>Encosto UNITOMIC*</b> com encosto regulável e punhos reguláveis em altura ( <i>encosto anatômico</i> ) a partir de BH 35	
<b>Informação: Selecionar profundidade do assento 2 cm mais curta</b>	
<input type="checkbox"/> Código 449	454 €

<b>Segmento multi-ajustável para regulação do ângulo do encosto para encosto UNITOMIC</b> a partir de BH 40 com <b>Código 446</b> a partir de BH 35 com <b>Código 449</b> (apenas em combinação com <b>Código 446</b> ou <b>Código 449</b> ) <input type="checkbox"/> Código 411			202 €
--	--	--	-------

Nota: para garantir uma posição de assento ideal e ergonómica, recomendamos, a partir de 2 cm de inclinação do assento, a opção de segmento multi-ajustável (CÓDIGO 411 ou 407) para regulação do encosto.

Notas

### assento

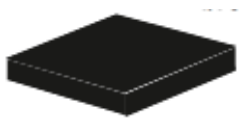
<b>Almofada em espuma composta, com capa preta</b> 3 cm <b>Código 119</b> <input type="checkbox"/> 5 cm <b>Código 120</b> <input type="checkbox"/> <b>Almofada em espuma composta, com capa respirável</b> 3 cm <b>Código 471</b> <input type="checkbox"/> 5 cm <b>Código 472</b> <input type="checkbox"/>			107 €
---	--	--	-------

<b>Substituição de capa</b> capa preta <input type="checkbox"/> Código 121 respirável <input type="checkbox"/> Código 470		71 €
---	--	------

<b>Cinto de assento preto</b> <b>Fecho em plástico</b> Código 227 <input type="checkbox"/>		72 €
<b>Fecho metálico</b> Código 125 <input type="checkbox"/>		85 €

<b>Cinto de assento com almofadas, preto</b> cinto pélvico de retenção a 2 pontos fecho metálico Código 124 <input type="checkbox"/>		162 €
---	--	-------

## Sem estofamento do assento

Código 502

**Nota:** ao utilizar o **design SlimLine (Código 202)**, a almofada do assento (Código 470 / 471 / 472) é igualmente fornecida em **design SlimLine**.

## Assento UNITOMIC

cruzeta curvada

Código 438

A combinação com **almofada de assento MATRIX** não é possível

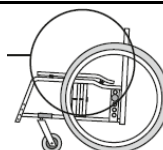

240 €

## Almofada de assento ergonómica MATRIX-Simplify

almofada de assento leve, com tecido respirável

almofada de assento **MATRIX-Simplify** até SW 42 **Código: SIMPLY-1**

almofada de assento **MATRIX-Simplify** SW 44–46 **Código: SIMPLY-2**

almofada de assento **MATRIX-Simplify** até SW 50 **Código: SIMPLY-3**

A combinação com **assento UNITOMIC (Código 438)** não é possível.

Por favor, consulte os preços e informações adicionais no respetivo formulário de encomenda **MATRIX**.

## protetores de roupa

### Proteção lateral de vestuário ERGO AL

alumínio com proteção contra o frio,  
fixação aparafusada (*na cor do chassi*)

Código 437 - par



286 €

### Proteção lateral de vestuário ERGO CARBON

carbono, fixação aparafusada

Código 437CAR

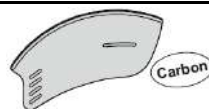

699 €

### Apoio de braços basculante lateralmente e regulável em altura

Combinação possível apenas com proteções de vestuário  
(*não possível em conjunto com encosto a 30°*)

apoio de braços curto, par

apoio de braços longo, par

Código 432 (*sem proteção de vestuário*)

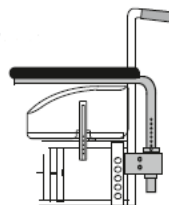

266 €

### Proteção lateral de vestuário ERGO AL em alumínio

com apoio de braços curto aparafusado,  
com proteção contra o frio

(*proteção lateral na cor do chassi*)

apoio de braços curto

Código 4371

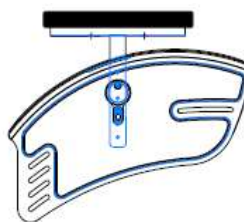

352 €



By Vitor Soeiro

## Notas

--

## Combinação das rodas traseiras com o comprimento do chassi

Roda traseira	Slade SLT (com apoio de pés integrado) CÓDIGO 405		Slade AR (com apoio de pés amovível) CÓDIGO 505	
	Chassi reto (integrado)	Chassi com abdução (integrado)	Chassi reto (com suporte de apoio de pés amovível)	Chassi com abdução (com suporte de apoio de pés amovível)
22"	SD 34-38 chassi curto possível (apenas com roda dianteira 4" ou 5")	SD 34-38 chassi curto possível	SD 34-38 chassi curto possível	SD 34-38 chassi curto possível (apenas com roda dianteira 4" ou 5") (posição da roda "A" não possível!!) (posição da roda "B" apenas com travão de bloqueio!)
	SD 40-42 chassi médio possível	SD 40-42 chassi médio possível	SD 40-42 chassi médio possível	SD 40-42 chassi médio possível
	SD 44-46 chassi longo possível	SD 44-46 chassi longo possível	SD 44-46 chassi longo possível	SD 44-46 chassi longo possível
24"	SD 34-38 chassi curto possível	SD 34-38 chassi curto possível	SD 34-38 chassi curto não possível	SD 34-38 chassi curto não possível
	SD 40-42 chassi médio possível	SD 40-42 chassi médio possível	SD 40-42 chassi médio possível	SD 40-42 chassi médio possível (apenas com roda dianteira 4" ou 5")
	SD 44-46 chassi longo possível	SD 44-46 chassi longo possível	SD 44-46 chassi longo possível	SD 44-46 chassi longo possível

## rodas traseiras

**Roda traseira standard (cubo em alumínio preto) com eixo de libertação rápida**
**Pneumática**

- |                                      |                        |
|--------------------------------------|------------------------|
| <input type="checkbox"/> Código 144  | 22"×1 perfil fino*     |
| <input type="checkbox"/> Código 144S | 22"×1 preta            |
| <input type="checkbox"/> Código 157  | 24"×1 perfil fino*     |
| <input type="checkbox"/> Código 157S | 24"×1 preta (Sentinel) |

**Maciça**

- |                                      |                |
|--------------------------------------|----------------|
| <input type="checkbox"/> Código 141  | 22"×1 cinzenta |
| <input type="checkbox"/> Código 141S | 22"×1 preta    |
| <input type="checkbox"/> Código 154  | 24"×1 cinzenta |
| <input type="checkbox"/> Código 154S | 24"×1 preta    |

standard

**Roda traseira de design 24"**

(aro em alumínio prateado)

com eixo de libertação rápida e raios retos

- |                                     |                           |
|-------------------------------------|---------------------------|
| <input type="checkbox"/> Código 591 | 24"×1 pneumática cinzenta |
| <input type="checkbox"/> Código 594 | 24"×1 pneumática preta    |
| <input type="checkbox"/> Código 592 | 24"×1 maciça cinzenta     |
| <input type="checkbox"/> Código 593 | 24"×1 maciça preta        |

standard

**Pneu de performance**

- |                                      |   |
|--------------------------------------|---|
| <input type="checkbox"/> Código 570  | 24"×1 <b>Marathon Plus</b> (pneu cinzento)        |
| <input type="checkbox"/> Código 572  | 24"×1 <b>Marathon Plus Evolution</b> (pneu preto) |
| <input type="checkbox"/> Código 5701 | 24"×1.20 <b>AIRBORNE</b> (pneu preto)             |
| <input type="checkbox"/> Código 5702 | 24"×1 <b>Schwalbe ONE</b> (pneu preto)            |

40 €

**Right Run 24"×1**

- |                                   |
|-----------------------------------|
| <input type="checkbox"/> vermelho |
| <input type="checkbox"/> azul     |
| <input type="checkbox"/> cinzento |
| <input type="checkbox"/> preto    |

 Código 573

**Câmbor**

- |                             |  |                             |                             |
|-----------------------------|--|-----------------------------|-----------------------------|
| <input type="checkbox"/> 0° | <input type="checkbox"/> 2° (standard) | <input type="checkbox"/> 4° | <input type="checkbox"/> 7° |
|-----------------------------|--|-----------------------------|-----------------------------|

**aro de propulsão para roda traseira standard**

aro de propulsão para roda standard e roda de design 24"

**alumínio preto**

- Código 455 22"  
 Código 454 24"

**alumínio prateado**

- Código 492 22"  
 Código 491 24"

**aço inoxidável**

- Código 155 22"  
 Código 156 24"

**separação**

- estreita  larga

standard

**TETRA-GRIP**
*(Super Grip)*

- Código 252 22"  
 Código 452 24"

306 €

extensão estreita

**Maxgrepp ERGO Para Paraplegia**

- Código 550 22"  
 Código 554 24"

320 €

extensão estreita

**Maxgrepp ERGO Para Paralisia cerebral**

- Código 551 22"  
 Código 555 24"

398 €

extensão estreita

**CURVE**
*anodizado preto*

- Código 4502 CURVE 22"  
 Código 4504 CURVE L 24"

376 €

 extensão  estreita  larga

**GEKKO**
*anodizado preto com revestimento em borracha*

- Código 4501 22"  
 Código 4508 24"

488 €

 extensão  estreita  larga

**Capa para aro de propulsão preta par**

- Código 191 22"  
 Código 192 24"

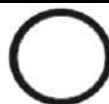

132 €

## roda traseira

### Roda traseira 24" com travão de tambor e eixo de libertação rápida (para acompanhante)

Código 288 22"

318 €

Código 289 24"

*não em combinação com roda Design, LWW, TENSIO ou roda ativa*

### SAFETY-GRIP – aro de roda traseira com aro de propulsão integrado

Código 261 22"

98 €

Código 461 24"

*apenas em combinação com roda traseira standard ou roda traseira com travão de tambor*

## placa da roda traseira

### Regulação do centro de gravidade

placa de roda escalonada\*

posição da roda: \_\_\_\_\_

\* em chassi curto com placa de roda reta

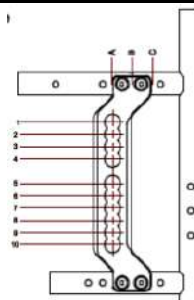

## rodas leves

**Roda leve LWW com aro preto,**24 raios radiais pretos, com aro de propulsão em alumínio e pneu pneumático (*perfil fino*)**pneu cinzento**

aro de propulsão preto

 **Código 564** 22"×1 **Código 563** 24"×1

aro de propulsão prateado

 **Código 564S** 22"×1 **Código 563S** 24"×1

par

188 €

**pneu preto**

aro de propulsão preto

 **Código 2867** 22"×1 **Código 2866** 24"×1

não possível com pneu maciço!

**Roda leve 25"****LWW 25"×1**aro preto, raios radiais pretos, pneu pneumático preto (*SENTINEL*)

pneu preto

aro de propulsão preto

 **Código 4863**

par

268 €

**Roda ativa 24"×1 com aro de parede dupla e flange alta,**cubo em aço inoxidável, aro de propulsão em aço inoxidável e pneu pneumático (*perfil fino*) **Código 561** raios retos

par

236 €

 **Código 562** raios cruzados

## protetores de raios p/ roda traseira

### cobertura de raios transparente

<input type="checkbox"/> Código 165	22"		
<input type="checkbox"/> Código 166	24"	par	172 €

### cobertura de raios com motivo especial

*o preço da cobertura de raios especial é preço líquido e não sujeita a desconto!*

n.º do motivo: \_\_\_\_\_  24"  22"

selecionar o n.º do motivo no site [www.speichenschutz.com](http://www.speichenschutz.com)

Código 2268		par	226 €
-------------	--	-----	-------

n.º do motivo: \_\_\_\_\_  24"  22"

selecionar o n.º do motivo no site [www.rs-speichenschutz.com](http://www.rs-speichenschutz.com)

Código 2267		par	212 €
-------------	--	-----	-------

### Exemplo

Informações sobre outros motivos de cobertura de raios devem ser consultadas no website



### Placa da roda:

**Regulação do centro de gravidade** (medida desde o tubo traseiro até ao centro da roda)

#### Placa da roda escalonada / traseira reta:

A = 9,0 cm (apenas com proteção lateral ERGO — não possível com chassi curto)

B = 7,0 cm (apenas com proteção lateral ERGO)

C = 5,0 cm

**Nota:** em chassi curto utiliza-se a **placa da roda standard / reta**.

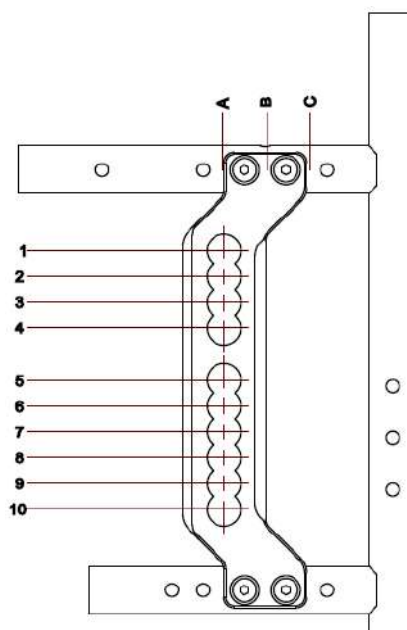

## Placa da roda escalonada / encosto UNITOMIC:

A = 12,0 cm (8,5 cm na curva) (apenas com proteção lateral ERGO –

B = 10,0 cm (6,5 cm na curva) (apenas com proteção lateral ERGO)

C = 8,0 cm (4,5 cm na curva)

D = 6,0 cm (2,5 cm na curva)

E = 4,0 cm (0,5 cm na curva)

**Nota:** em chassi curto utiliza-se a **placa da roda standard / reta.**

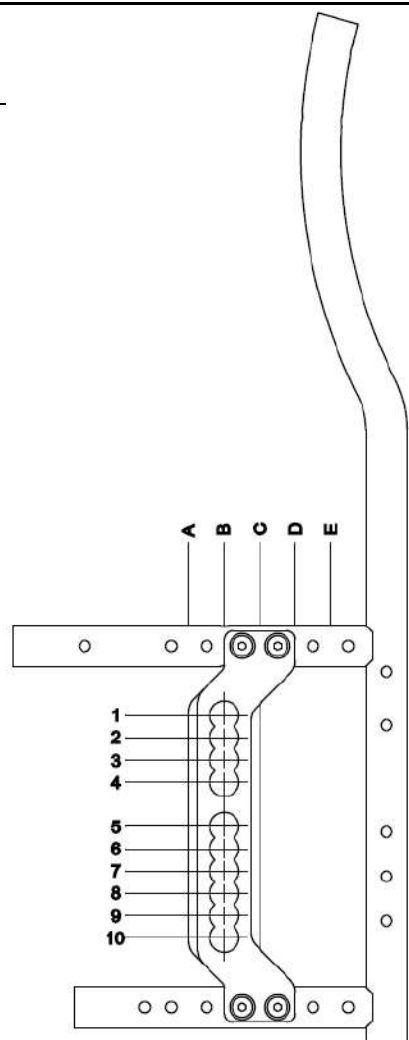

## roda dianteira

### Roda dianteira com eixo roscado curto e forqueta Design

#### pneu maciço

Código 530 4" Skater

Código 531 4"

Código 532 5"

Código 533 6"

Código 536 6" pneumática

#### pneu PU preto

Código 531S 4"

Código 532S 5"

Código 533S 6"

standard

### Roda dianteira Lightwheel com LED

Código 181LED 4"

Código 582LED 5"

par

54 €

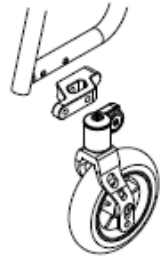
<b>Roda dianteira posicionada mais para fora e mais à frente</b> <i>(avanço 40 mm / afastamento exterior 38 mm)</i>			par	98 €
<input type="checkbox"/> <b>Código 2459</b>				
<b>Restrições:</b> SLADE SLT chassi 80° – não possível SLADE SLT chassi com abdução – não possível SLADE SLT chassi 70° – possível a partir de SD 40 SLADE AR chassi com abdução – possível a partir de chassi médio ou longo				

<b>Roda dianteira maciça</b> com jante em plástico preta e pneu preto			par	46 €
<input type="checkbox"/> <b>Código 534</b> 4"				
<input type="checkbox"/> <b>Código 535</b> 5"				

<b>Roda dianteira Design Slim</b> <i>pneu preto (maciço)</i>			par	75 €		
<b>jante em alumínio prateado</b>					<b>jante em alumínio preta</b>	
<input type="checkbox"/> <b>Código 537</b> 4"					<input type="checkbox"/> <b>Código 538S</b> 5"	
<input type="checkbox"/> <b>Código 538</b> 5"						

<b>Roda dianteira em alumínio macio</b> <i>pneu preto (maciço) macio</i>			par	102 €		
<b>jante em alumínio prateado</b>					<b>jante em alumínio preta</b>	
<input type="checkbox"/> <b>Código 5394</b> 4"					<input type="checkbox"/> <b>Código 5394S</b> 4"	
<input type="checkbox"/> <b>Código 5395</b> 5"					<input type="checkbox"/> <b>Código 5395S</b> 5"	

<b>Roda dianteira macia em plástico</b> <i>pneu preto (maciço) macio</i>			par	66 €
<b>jante em plástico preta</b>				
<input type="checkbox"/> <b>Código 5385</b> 5"				
<input type="checkbox"/> <b>Código 5386</b> 6"				

## acessórios

### Nota:

A cadeira de rodas **SLADE** foi testada e aprovada para transporte em viatura, mesmo sem placa de ancoragem (ISO 7176-19) .

A cadeira de rodas deve estar equipada com um sistema de retenção, que deve ser fixado à cadeira de rodas nos pontos definidos.



### Sistema de placas de ancoragem

placas de ancoragem para transporte em viatura (ISO 7176-19)  
kit de montagem para cadeiras de rodas, incluindo instalação



Código 590

conjunto 450 €

## travões

### Travão de joelho

**inclinado** para proteção de vestuário e proteção lateral

Código 174

**com desvio** para secretária e proteção lateral standard

Código 174A

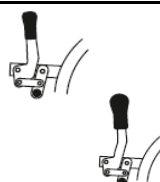

standard

### Extensão da alavanca do travão para travão de joelho **com desvio**

**reto fixo**

Código 172



68 €

**reto rebatível**

Código 175

par

78 €

### Travão de joelho “puxar para bloquear”

Código 174Pull



par

74 €

## Notas

## SLADE SLT

## TRIKE extensão de tração como auxílio de direção e empurrar

**Extensão de tração TRIKE**

como auxílio de direção e empurrar  
 fecho por gancho



#suporte lateral no chassi (para tipo d.23) com fecho por gancho  
 #roda dianteira 10x2" com pneu maciço e forqueta em alumínio preto  
 #conjunto com segmento dentado  
 #com rampa como auxílio de montagem

capacidade até 60 kg (*cadeira de rodas + carga*)

tamanho 1: largura do assento 26–28 cm

tamanho 2: largura do assento 30–34 cm

**Código 9901**

capacidade até 90 kg (*cadeira de rodas + carga*)

tamanho 3: largura do assento 36–40 cm

tamanho 4: largura do assento 42–46 cm

**Código 9902**



468 €

604 €

## SLADE SLT

## TRIKE extensão de tração como auxílio de direção e empurrar

**Extensão de tração TRIKE**

como auxílio de direção e empurrar  
 fecho por gancho



#suporte lateral no chassi (para tipo d.23) com fecho por gancho  
 #roda dianteira 10x2" com pneu maciço e forqueta em alumínio preto  
 #conjunto com segmento dentado  
 #com rampa como auxílio de montagem

capacidade até 60 kg (*cadeira de rodas + carga*)

tamanho 1: largura do assento 26–28 cm

tamanho 2: largura do assento 30–34 cm

**Código 9906**

capacidade até 90 kg (*cadeira de rodas + carga*)

tamanho 3: largura do assento 36–40 cm

tamanho 4: largura do assento 42–46 cm

**Código 9907**



495 €

649 €

**TRIKE cor do chassi Edição “....-Color”**

**Nota:** as partes do chassi TRIKE são fabricadas em alumínio  
sem custo adicional

**TRIKE – cor do chassi** (pintura a pó)

**Cor:** cor do chassi (ver página 1)

– tipo de chassi direito/esquerdo

– tubo cruzado

– forqueta da roda dianteira

**Código 9908** 128 €

**Edição “Duo-Color”**

**cor 1:** \_\_\_\_\_ (forqueta da roda dianteira)

**cor 2:** \_\_\_\_\_ (tipo de chassi direito/esquerdo, tubo cruzado)

**Código 9909** 138 €

**Forqueta da roda dianteira com travão**

para estabilidade direcional

**Código 9909F** 148 €

**SLADE SLT**

**Extensão de tração TRIKE**

como auxílio de direção e empurrar

libertação rápida

(braçadeira)



# suporte de libertação rápida (*braçadeira*) no chassi  
(para tubo Ø 23 mm)

# roda dianteira 10×2" preta com forqueta em alumínio

# conjunto de alavancas com segmento dentado

# com rampa como auxílio de montagem

# com estrutura de ancoragem regulável (Ø 23 mm)

capacidade até 60 kg (*cadeira de rodas + carga*)

tamanho 1: largura do assento 26–28 cm

tamanho 2: largura do assento 30–34 cm

**Código 9921** 476 €

capacidade até 90 kg (*cadeira de rodas + carga*)

tamanho 3: largura do assento 36–40 cm

tamanho 4: largura do assento 42–46 cm

**Código 9922** 614 €

**Nota:**

**SLADE AR:** a combinação **TRIKE** com sistema de placas de ancoragem **não é possível**.

**SLADE SLT:** a combinação **TRIKE (gancho)** com sistema de placas de ancoragem é possível a partir de chassi médio (desde SD 40).

A combinação **TRIKE (braçadeira)** com sistema de placas de ancoragem **é possível**.

## Condições Gerais de Venda – Resumo

As vendas estão sujeitas às Condições Gerais de Venda do fornecedor.

As encomendas só são válidas após confirmação escrita.

Os preços são ex works, acrescidos de IVA e custos adicionais aplicáveis.

Os prazos de entrega são indicativos e não conferem direito a indemnização em caso de atraso.

A mercadoria viaja por conta e risco do comprador.

Devoluções apenas são aceites em casos devidamente autorizados e nos termos definidos nas CGV.

Produtos personalizados não são passíveis de devolução.

Garantia de 12 meses contra defeitos de fabrico, excluindo desgaste normal e uso indevido.

Aplicam-se a lei portuguesa e o foro do vendedor.