

# TURIOS

A nossa cadeira mais compacta





Leia o código QR  
e descubra  
a Turios em vídeo.

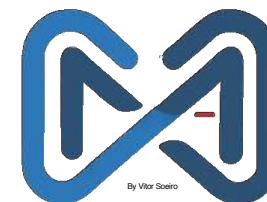

## ■ A mais compacta

Turios é nossa cadeira elétrica mais compacta. Seu tamanho reduzido garante uma fácil manobra, tornando-a ideal para uso em ambientes internos. Com a Turios, viajar em transporte público ou usar um elevador não será mais um problema.

No exterior, o desempenho da Turios é excelente. Com suas rodas grandes, a Turios está pronta para superar pequenos obstáculos, mantendo uma estabilidade ideal. A Turios é sua melhor companheira de viagem, tanto em ambientes internos quanto externos!

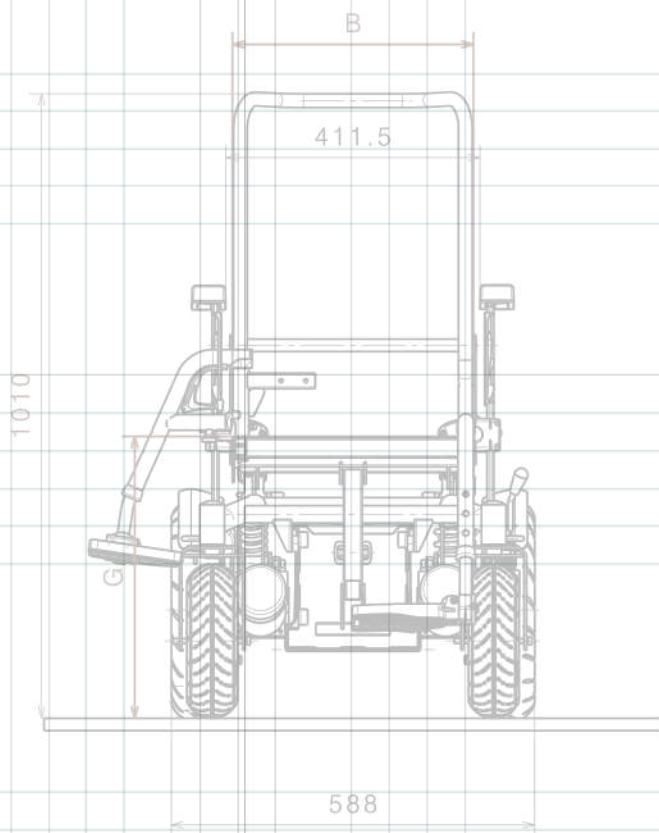

## RODAS TRASEIRAS



## RODAS DIANTEIRAS



8" (200 mm)



9" (230 mm)



10" (260 mm)

### ■ Customize a sua Turios

Personalize a sua Turios de acordo com seu estilo de vida e preferências! Seja para aproveitar o conforto de casa ou explorar o mundo lá fora, a sua Turios está pronta para qualquer ocasião. As rodas atraentes combinam com a cor do chassi que você escolher.



## ■ Configure a sua Turios

O conforto é essencial numa cadeira de rodas, por isso você tem várias opções de assentos e encostos ao escolher a sua Turios. Para melhor posicionamento e uma postura mais estável, podemos recomendar almofadas e encostos anatômicos em PU Soft Touch ou em elegante couro sintético.



*Turios C5 Preto – Apoio de cabeça L55*

*Luzes LED SE19 – Apoios para os pés eleváveis BZ8*

*Assento e encosto anatômico L34 e L35 PU Soft Touch*

### Revestimentos disponíveis

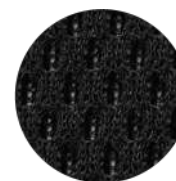

*3D Net*



*Couro Sintético*



*Nylon Plus*



*PU Soft Touch*

### Tipos de encostos



*Encosto tubular com cintas ajustáveis em tensão e revestimento de nylon preto*



*Encosto tubular com acolchoamento anatômico ajustável por meio de abraçadeiras de alumínio*



*Nylon*



Para um assento confortável, a Turios está equipada com reclinção e basculação ajustáveis manualmente, ou como opção reclinção e/ou basculação elétrica (22°), ambas confortáveis e de fácil ajuste.

*Encosto ajustável em tensão – L44*

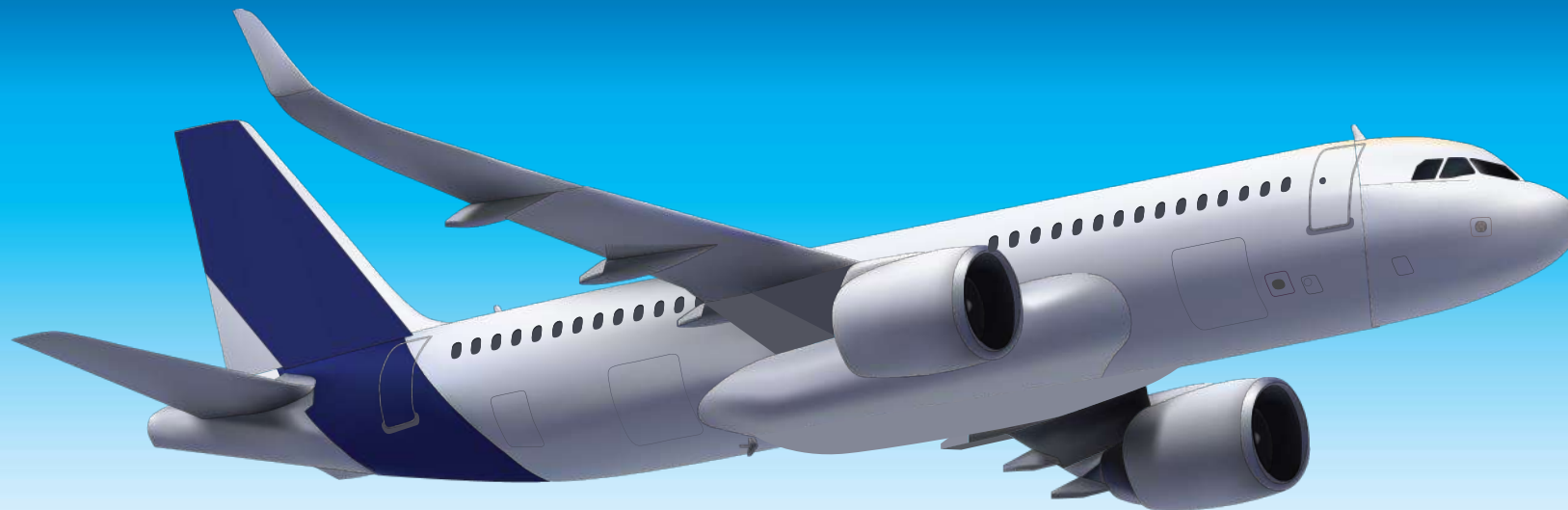
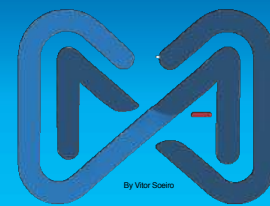

## ■ Planejando viajar? Leve a sua Turios consigo!



As baterias da Turios estão autorizadas para transporte aéreo, facilitando que você possa levar a sua Turios ao seu destino favorito. (No entanto recomendamos que consulte a sua companhia aérea!)



A Turios passou nos testes de colisão de acordo com a **ISO 7176-19** e pode ser usado como assento no sentido de marcha em veículos motorizados por crianças e adultos a partir de 22 quilos.

## ■ Cores

A Turios está disponível em mais de 7 cores diferentes. Tanto o chassi quanto as rodas serão entregues na cor de sua escolha.



**C4**  
Vermelho



**C5**  
Preto

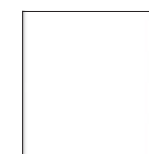

**C76** Branco  
metálico



**C77**  
Preto metálico



**C79**  
Azul metálico



**C85**  
Verde



**C87**  
Laranja



Outras cores  
sob encomenda



SE09 - Controlos duplos



SE06 - Carregador com porta USB



B31 - Porta muletas



BZE - Apoio elétrico ajustável para os pés



SE19 - Iluminação LED



SE27 - Baú



A próxima geração de controlos para cadeiras de rodas



- Sistema confiável e expansível
- Componentes modulares - misture e combine módulos
- Tecnologia de ponta
- Abordagem inovadora na programação



Todas as opções disponíveis em [www.vermeiren.es](http://www.vermeiren.es) e [mobilidadeativa.pt](http://mobilidadeativa.pt)

# Informações técnicas

|                           |                    |
|---------------------------|--------------------|
| ■ Largura total           | 580 - 640 mm       |
| ■ Comprimento total       | 1060 - 1070 mm     |
| ■ Altura do assento       | 450 - 550 mm 390 - |
| ■ Largura do assento      | 450 - 510 mm 380 - |
| ■ Profundidade do assento | 510 mm             |
| ■ Altura do encosto       | 550 a 585 mm       |

|                          |   |
|--------------------------|---|
| ■ Bateria                | 2x12V/38Ah/150W ou 2x12V/50Ah/450W  |
| ■ Velocidade             | 6 km/h ou 10 km/h   |
| ■ Autonomia              | >25 km  |
| ■ Peso                   | 105,8 kg  |
| ■ Peso máximo do usuário | 130 kg  |
| ■ Informações adicionais |   |

Desvios em peso e medidas (15 mm e 1,5 kg) são possíveis  
Imagens meramente ilustrativas. Algumas características podem ser  
opcionais.

# TURIOS

A nossa cadeira mais compacta

- Design compacto
- Uso interno e externo
- Tração traseira potente **Condução**
- simples e confortável

Distribuído por:



**VERMEIREN**  
we care for you

